

■ MEFA-Montagetilbehør og -værktøj



Tætningspasta 2000
Side 10/2



Zinkspray
Side 10/3



Zink Coating Spray
Side 10/3



Skæreskive MEFAFLEX
Side 10/4



Bor
Side 10/5



Hultang
Side 10/6



Multinøgle
Side 10/6

■ Tætningspasta 2000



Tætningspasta 2000



Produktegenskaber / Anvendelse:

Tørre ikke ud selv ved åben dåse.
Særdeles god klæbeevne på våde og olierede gevind.
Rørsamlingen kan løses til enhver tid. Nem at påføre.

Ikke-hærdende tætningsmiddel til gevind.
Anvendes med hampefibre som tætningsmiddel.

Godkendelser/rapporter:

Godkendelse: **DIN-DVGW-NV5142BL0134**
Godkendt til:
- Gasser iflg. DVGW-Arbejdsark G 260
(undtagen flaskegas i væskefasen)
- Koldt vand, varmt vand og varme
KTW-Anbefaling: Hygiene-Institut des Ruhrgebiets
Dir. Tgb.-Nr. : C731/00/st fra 12.04.2000
INKOCODE: Ikke omfattet af INKOCODE-farligt materiale

Sammensætning / indhold:

Silicenefri, chloridfri, diaminodiphenylmethan fri
Resistent overfor alifatiske olier
Uden ætsende påvirkninger af forskellige
metaliske materialer (f.eks. galvaniserede rør)
Indeholder ingen ingredienser, som påvirker plastmaterialer
Skader ikke lakering

Brugsanvisning / bemærkninger:

Tætningsmiddel i klasse A Rp, hvor en begrænset
returdrejning af koniske / cylindriske gevindforbindelser
op til 45 °C er muligt.

Beskrivelse	Emballering	Antal / kolli [Stk]	Varenr.
Tætningspasta 2000	tube 250 g	10	5890010

Maksimal tryk og temperatur. Testet iflg. DIN EN 751-2 klasse A Rp DIN 30660

Anvendelsesområde	Overtryk op til [bar]	Temperatur [°C]
Gas	≤ 5	- 20 til + 70
Drikkevand	≤ 16	+ 95
Varmt vand	≤ 6	+ 130
Trykluftledninger	≤ 15	

■ Zinkspray (Zink primer), zinkgrå



Zinkspray (Zink primer)

Produktegenskaber:

- Primer til ståledele som udsættes for vand og vej
- Kan overmales med kommercielle lakker (lak-kompatibilitet testet)
- Til udbedring af svejsesøm, mangler o.lign. på elforzinkede konstruktioner
- Resistent mod mange aggressive stoffer
- Anvendes som punktsvejsningsfarve. Elektrisk ledende
- Hurtigt tørende

Sammensætning / indhold:

Over 95% zink i den tørre film
DIN 50.976 (3/80)
Zink renhed 99%
Varmebestandig til ca. +500 °C

Beskrivelse	Emballering	Antal / kolli [Stk]	Varenr.
Zinkspray (Zink primer)	spraydåse 400 ml	1	5920001

■ Zink Coating spray, lys sølvfarvet



Zink Coating spray

Produktegenskaber:

- Robust
- Lys zinklignende, skinnende
- Aktiv korrosionsbeskyttelse - Zink- og alu-pigmenter beskytter på den elektrokemiske-katodiske måde
- Til udbedring af svejsesøm, mangler o.lign. på elforzinkede konstruktioner
- Resistent mod mange aggressive stoffer
- Anvendes som punktsvejsningsfarve.
- Hurtigt tørende

Sammensætning/ ingredienser:

Zink renhed 99%
Varmebestandig til ca. +300 °C,
kortvarigt til +800 °C

Beskrivelse	Emballering	Antal / kolli Stk	Varenr.
Zink Coating spray	spraydåse 400 ml	1	5920002

■ Skæreskive MEFAFLEX

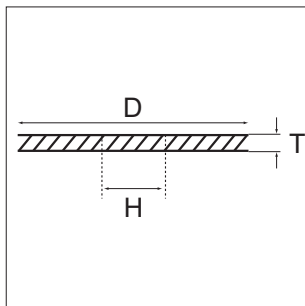

Skæreskive MEFAFLEX

Produktgenskaber:

- Ren gratfri skæreflade
- Til frihåndsskæring med vinkelsliber
- Lavt materialetab med tynd skæreskive
- Maximal brudsikkerhed da skiven skærer dobbeltsidet
- Egnet til afkortning af Stex montageskinner
- Lav temperatur på snitfladerne
- Godkendt af skæreskiveudvalget (DSA) ved det tyske Bundesministerium for arbejde og socialt (Ökdm) samt af det Schweiziske Ulykkesforsikringsinstitut (SUVA) til frihåndsskæring og slibning med vinkelsliber
- Miljøvenligt, fordi der kun er meget lidt materiale til bortskaffelse efter brug

Tekniske informationer:

Materiale:	Stål
Arbejdshastighed:	80 m/s
Maximum omdrejningstal:	12.200 U/min

Beskrivelse	D [mm]	T [mm]	H [mm]	Antal / kolli [Stk]	Varenr.
MEFAFLEX Ø 125	125	1	22	10	5370125

■ SDS-plus Hammerbor



SDS-plus Hammerbor



Produktegenskaber:

Passer i alle hammerboremaskiner med SDS-plus- og Hilti-låsning (4-not bor)

Fordele:

- Lang holdbarhed ved arbejde i armeret beton
- Ny borspids gør det muligt at bore op til 50 % hurtigere
- HM-plade med karbid-element modstår armering
- Optimeret borspiral sikrer hurtig flytning af bormel

Beskrivelse	Diameter [mm]	Samlet længde [mm]	Arbejds længde [mm]	Antal / kolli [Stk]	Varenr.
SDS-plus Hammerbor	5,0	110	50	5	51305110
SDS-plus Hammerbor	5,0	160	100	5	51305150
SDS-plus Hammerbor	6,0	110	50	5	51306110
SDS-plus Hammerbor	6,0	160	100	5	51306160
SDS-plus Hammerbor	6,0	210	150	5	51306210
SDS-plus Hammerbor	6,0	260	200	5	51306260
SDS-plus Hammerbor	8,0	110	50	5	51308110
SDS-plus Hammerbor	8,0	160	100	5	51308160
SDS-plus Hammerbor	8,0	210	150	5	51308210
SDS-plus Hammerbor	8,0	260	200	5	51308260
SDS-plus Hammerbor	10,0	160	100	1	51310160
SDS-plus Hammerbor	10,0	210	150	1	51310210
SDS-plus Hammerbor	10,0	260	200	1	51310260
SDS-plus Hammerbor	11,0	160	100	1	51311160
SDS-plus Hammerbor	12,0	160	100	1	51312160
SDS-plus Hammerbor	12,0	210	150	1	51312200
SDS-plus Hammerbor	12,0	260	200	1	51312266
SDS-plus Hammerbor	13,0	160	100	1	51313160
SDS-plus Hammerbor	14,0	210	150	1	51314200
SDS-plus Hammerbor	14,0	310	250	1	51314300
SDS-plus Hammerbor	15,0	160	100	1	51315160
SDS-plus Hammerbor	16,0	210	150	1	51316200
SDS-plus Hammerbor	16,0	310	250	1	51316300
SDS-plus Hammerbor	18,0	250	200	1	51318250
SDS-plus Hammerbor	20,0	260	200	1	51320260
SDS-plus Hammerbor	22,0	260	200	1	51322250

■ Hultang til trapezplader



Hultang 700 mm

Produktegenskaber:

Anvendelse: Plader op til 1,5 mm

Reservedel: Lokkenål Ø 10 mm

Tekniske informationer:

Materiale: Stål

Overflade: Gummierede håndtag

Beskrivelse

Hultang komplet 700 mm
Lokkenål Ø 10 mm (til hultang 700 mm)
Hultang komplet 900 mm
Lokkenål Ø 10 mm (til hultang 900 mm)

Max. åbning [mm]	Vægt [kg/Stk]	Antal / kolli [Stk]	Varenr.
68	3,200	1	5020001
-	0,030	1	5020011
130	5,000	1	5020000
-	0,055	1	5020010

■ Multinøgle

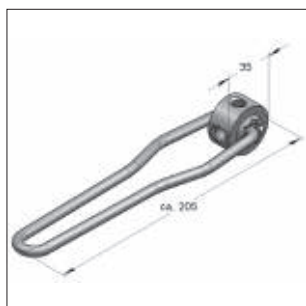

Multinøgle

Produktegenskaber:

Specialnøgle til montage af alle normale stoksruer.

Til gevind: M6, M8, M10, M12

Tekniske informationer:

Materiale: Stål

Materialetype: S235JR

Overflade: Galvaniseret

Beskrivelse
Multinøgle

Vægt [kg/Stk]	Antal / kolli [Stk]	Varenr.
0,247	1	5200016